

Rundstahlbügel Type RB

DIN 3570-A
NW 15 - 500

Gewinde werden gerollt (Dünnschaft), Enden glatt abgeschnitten sowie ungefasst ausgeführt. Die Bügel werden kaltverformt. Je nach Verfügbarkeit mit vormontierten oder losen beige packten Muttern geliefert.

Tatsächliche Abmessungen der Rohrbefestigungen hängen von den einzelnen Profiltoleranzen ab. Berechnungsgrundlagen der Belastungswerte siehe Seite 2.0 und 2.1. Die angegebenen Belastungswerte sind für Material S235JR bei Raumtemperatur angegeben.

Technische Änderungen vorbehalten.

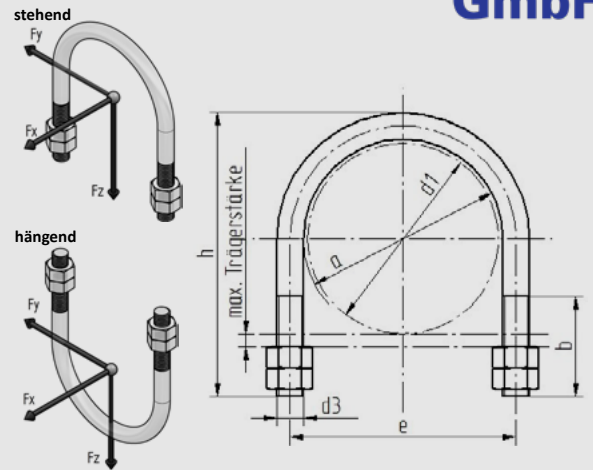

d1	Nennweite	a	Spannbereich	b	h	d3	e	max. Trägerstärke ¹⁾			Gewicht kg/Stk.	stehend		hängend		
								s1	s2	s3		Fx (kN)	Fy (kN)	Fx (kN)	Fy (kN)	Fz (kN)
22	15	24	22	40	64	M 10	34	19	11	x	0,11	0,90	1,80	0,80	1,60	4,00
27	20	30	25-27	40	70	M 10	40	20	12	x	0,12	0,85	1,70	0,75	1,50	3,90
34	25	38	30-34	40	76	M 10	48	19	11	17	0,13	0,80	1,60	0,70	1,40	3,80
43	32	46	38-43	50	86	M 10	56	20	12	19	0,14	0,75	1,50	0,65	1,30	3,30
49	40	52	43-49	50	92	M 10	62	20	12	19	0,15	0,70	1,40	0,60	1,20	2,80
61	50	64	57-61	50	109	M 12	76	21	11	20	0,24	0,70	1,40	0,60	1,20	3,80
77	65	82	77	50	125	M 12	94	21	11	19	0,27	0,60	1,20	0,50	1,00	3,30
89	80	94	89	50	138	M 12	106	22	12	20	0,29	0,50	1,00	0,40	0,80	2,70
115	100	120	108-115	60	171	M 16	136	21	x	19	0,65	0,80	1,60	0,65	1,30	5,20
140	125	148	133-140	60	191	M 16	164	16	x	12	0,73	0,70	1,40	0,55	1,10	4,50
169	150	176	159-169	60	217	M 16	192	13	x	10	0,81	0,60	1,20	0,50	1,00	3,70
220	200	228	216-220	70	283	M 20	248	19	x	15	1,66	0,80	1,60	0,70	1,40	5,30
273	250	282	267-273	70	334	M 20	302	17	x	13	1,93	0,75	1,50	0,65	1,30	4,50
324	300	332	318-324	70	385	M 20	352	17	x	13	2,20	0,70	1,40	0,60	1,20	3,80
356	350	378	356-368	70	435	M 24	402	27	x	16	3,62	0,80	1,60	0,70	1,40	6,00
407	400	428	407-419	70	487	M 24	452	28	x	18	3,99	0,75	1,50	0,65	1,30	5,30
508	500	530	508-521	70	589	M 24	554	29	10	18	4,77	0,70	1,40	0,60	1,20	4,50

1) Hinweis zur maximalen Trägerstärke:

Die Hinweise zur maximalen Trägerstärke (s1, s2, s3) erhalten Sie durch Abrufen des QR-Codes.

