

### Rohrschelle Type HSM

verwendete Rohrschelle DIN 3567-A  
mit aufgeschweißter Mutter (auch mit Muffenanschluss 1/2"-1" lieferbar)  
NW 15 - 350

Alle Rohrschellen werden kaltverformt.  
Mit \* gekennzeichneten Schellen sind laut DIN 3567-A/B ohne Kennzeichnung ähnlich DIN 3567-A/B gefertigt.

Tatsächliche Abmessungen der Rohrbefestigungen hängen von den einzelnen Profiltoleranzen ab.  
Berechnungsgrundlagen der Belastungswerte siehe Seite 2.0 und 2.1. Die angegebenen Belastungswerte sind für Material A2/A4 bei Raumtemperatur angegeben.

Technische Änderungen vorbehalten.

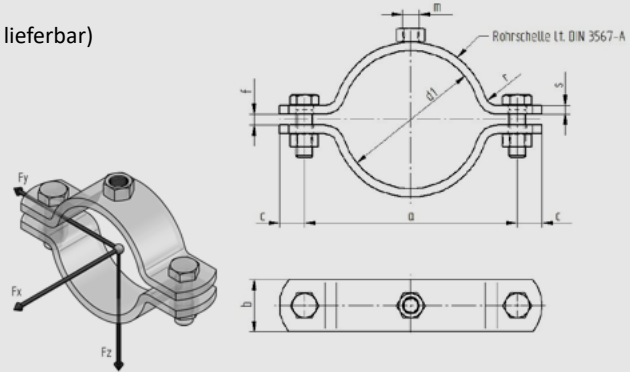

d1	Nennweite	a	c	f	r	Flachstahl bxs	verwendete Schrauben	m	Gewicht kg/Pair mit Sk+Mu	Material A2 Fz (kN)	Material A4 Fz (kN)
22	15	60	15	7	5	30x5	10x35	10	0,31	2,73	2,88
27*	20	66	15	7	5	30x5	10x35	10	0,31	2,64	2,78
34*	25	72	15	7	5	30x5	10x35	10	0,35	2,55	2,69
43*	32	82	15	7	5	30x5	10x35	10	0,37	2,46	2,59
49*	40	88	15	7	5	30x5	10x35	10	0,39	2,37	2,50
53	50	100	18	9	6	40x6	12x40	12	0,71	3,37	3,55
61*	50	108	18	9	6	40x6	12x40	12	0,75	3,28	3,46
68	65	115	18	9	6	40x6	12x40	12	0,78	3,19	3,36
77*	65	122	18	9	6	40x6	12x40	12	0,83	3,09	3,26
83	80	130	18	9	6	40x6	12x40	12	0,88	3,00	3,17
89*	80	136	18	9	6	40x6	12x40	12	0,91	2,91	3,07
104	100	168	24	11	8	50x8	16x50	16	1,88	3,91	4,13
108*	100	171	24	11	8	50x8	16x50	16	1,93	3,82	4,03
115*	100	178	24	11	8	50x8	16x50	16	1,98	3,73	3,94
129	125	188	24	11	8	50x8	16x50	16	2,11	3,64	3,84
133*	125	194	24	11	8	50x8	16x50	16	2,14	3,55	3,74
140*	125	204	24	11	8	50x8	16x50	16	2,23	3,46	3,65
154	150	220	24	11	8	50x8	16x50	16	2,38	3,37	3,55
159*	150	222	24	11	8	50x8	16x50	16	2,41	3,28	3,46
169*	150	232	24	11	8	50x8	16x50	16	2,52	3,19	3,36
191*	175	252	24	11	8	50x8	16x50	16	2,72	3,09	3,26
204	200	271	24	11	8	50x8	16x50	16	2,86	3,00	3,17
220*	200	284	24	11	8	50x8	16x50	16	3,02	2,91	3,07
254	250	336	30	14	8	60x8	20x60	20	4,42	3,64	3,84
273*	250	348	30	14	8	60x8	20x60	20	4,59	3,37	3,55
305	300	379	30	14	8	60x8	20x60	20	4,95	3,09	3,26
324*	300	398	30	14	8	60x8	20x60	20	5,18	2,82	2,98
356*	350	432	30	14	8	60x8	20x60	20	5,58	2,55	2,69